

MODE D'EMPLOI

ARMOIRE RÉFRIGÉRÉE DE MATURATION DE VIANDE REF : 461-1055



Nous vous remercions d'avoir acheté notre produit. Veuillez lire attentivement le manuel avant d'installer et d'utiliser le produit, en accordant une attention particulière aux règles de sécurité décrites ci-dessous.

English – Original



Index

1. Consignes de sécurité	3
2. Instructions pour l'utilisation d'appareils remplis de gaz réfrigérant R290	4
3. Application et description de l'appareil	5
4. Caractéristiques et données techniques de l'appareil	5
5. Marques alphanumériques pour la classe climatique de l'appareil	6
6. Emballage et transport	6
7. Étendue de la livraison de l'appareil	6
8. Informations sur les économies d'énergie	7
9. Instructions générales concernant le fonctionnement	7
10. Installation et utilisation du dispositif	7
11. Maintenance de l'appareil	8
12. Conseils utiles	8
13. Vues éclatées	9
14. Schémas électriques	11
15. Contrôleur électronique de température	12
16. Conformité aux normes en vigueur	23
17. Élimination des emballages	23



1. CONSIGNES DE SÉCURITÉ

- Une utilisation et un fonctionnement incorrects de l'appareil peuvent causer des dommages à l'appareil et aux personnes.
- L'appareil ne doit être utilisé que pour l'usage auquel il est destiné et il doit être maintenu en bon état technique et sanitaire.
- Après avoir obtenu l'appareil, vérifiez son état technique et les équipements qui y sont fixés conformément au manuel de l'utilisateur ; tout dommage ou défaut doit être signalé au distributeur dans les 24 heures.
- En cas de dommage, débranchez l'appareil et faites-le réparer par un centre de service L2G agréé.
- L2G agréé si l'appareil est encore couvert par la garantie.
- S'assurer que l'endroit où l'appareil doit être utilisé est de niveau - si le produit est équipé de roues, ses freins doivent être utilisés.
- Avant de remplir l'appareil de produits, laissez-le refroidir.
- Évitez de surcharger l'appareil, c'est-à-dire respectez la charge admissible des étagères et de l'intérieur de l'appareil conformément aux données techniques.
- Placez les produits de manière à ce que l'air circule librement à l'intérieur de l'appareil et à travers l'évaporateur.
- N'oubliez pas d'éliminer l'eau qui s'accumule dans le bac à condensats (sauf pour les appareils équipés d'un évaporateur de condensats).
- Nettoyez l'intérieur de l'appareil avec de l'eau et un peu de liquide vaisselle, à l'aide d'un chiffon doux, après avoir débranché l'appareil du réseau électrique.
- Nettoyez régulièrement la surface frontale du condenseur ; dans les environnements poussiéreux, le nettoyage doit être effectué plus souvent.
- N'utilisez l'appareil qu'avec les équipements et les accessoires joints.
- Si les appareils sont disposés en ligne, leurs corps doivent être reliés par une liaison équipotentielle. Cette activité peut être effectuée par une personne autorisée.
- Le fabricant recommande de former les utilisateurs à l'utilisation de l'appareil, ainsi qu'aux questions de base de la SST ;
- L'appareil doit être protégé contre les sources d'inflammation.
- Si la pièce dans laquelle se trouve le produit est de dimensions insuffisantes, le système de ventilation mécanique doit être suffisamment efficace pour ne pas dépasser la limite inférieure d'explosion en cas de fuite.

2. INSTRUCTIONS POUR L'UTILISATION D'APPAREILS REMPLIS DE GAZ RÉFRIGÉRANT R290

Cycles de refroidissement des armoires frigorifiques pour le séchage remplies de réfrigérant écologique R290 (propane). Pour votre sécurité personnelle et générale, il est important de suivre les instructions suivantes :

- Lorsque l'installation est remplie de réfrigérant R290 jusqu'à 1 kg, une ventilation naturelle doit être prévue - la section de l'ouverture de ventilation doit mesurer 0,3 m², à condition qu'elle soit située au niveau du sol.

- le volume minimal de la pièce pour le chargement du produit avec le réfrigérant R290 est $V = \frac{N}{PL}$

où :

V - le plus petit volume de la pièce lors du chargement du produit en réfrigérant R290;

N - chargement avec le réfrigérant R290 exprimé en [kg];

PL - limite pratique de concentration [$\frac{kg}{m^3}$], dans le cas du réfrigérant R290 it is 0.008 [$\frac{kg}{m^3}$]

Note:

Les informations sur la quantité de réfrigérant chargée se trouvent sur la plaque signalétique.

Exemple :

Le volume minimal de la pièce pour le chargement avec le réfrigérant R290, par exemple 150 g (0.15 kg) est:

$$V = \frac{N}{PL} = \frac{0,15 [kg]}{0,008 \frac{kg}{m^3}} = 18,75m^3$$

Le produit contient du réfrigérant R290 (propane), qui est inflammable.

La pièce dans laquelle se trouve le produit doit être correctement ventilée.

L'appareil est équipé de marquages informant de la présence d'un milieu inflammable dans l'installation de l'appareil - voir la figure ci-dessous :



Le symbole qui signifie que nous avons affaire à une substance combustible

- Il est interdit de :
- D'utiliser le produit dans une pièce située en dessous du niveau du sol.
- De connecter l'appareil au secteur sans s'assurer du bon fonctionnement du système de protection contre les chocs électriques;
- De stocker des produits avariés ;
- D'introduire des produits chauds dans la chambre utilisable du dispositif de refroidissement ;
- Insérer des produits non congelés dans le dispositif de congélation ;
- Couvrir les ouvertures de ventilation de l'appareil ;
- Ne pas incliner l'appareil à plus de 45°, mais si cela est nécessaire, attendre environ 1 heure avant de le mettre en marche, le temps que l'huile du compresseur se stabilise.
- Stocker les produits de charcuterie sans emballage pendant plus de trois jours ;
- Stocker des produits provoquant un processus de corrosion accéléré (acides, alcalis) ;
- Placez les armoires dans les courants d'air ;
- Placer les appareils à proximité de sources de chaleur.
- Les substances explosives telles que les bombes aérosols ou les gaz inflammables ne doivent pas être stockées dans les appareils ;



- Il est interdit de stocker des aliments acides dans les appareils dont l'intérieur est en aluminium. Utilisez à cet effet les dispositifs réalisés en tôles résistantes aux acides ;
- En raison du fluide frigorigène R290 contenu dans l'appareil, il est interdit d'utiliser l'appareil dans une pièce située au-dessous du niveau du sol ;

3. APPLICATION ET DESCRIPTION DE L'APPAREIL

- Les armoires frigorifiques pour la viande sont équipées d'un monobloc facilement remplaçable avec le réfrigérant R290. Les appareils disposent également d'une circulation d'air forcée. Le monobloc effectue automatiquement le dégivrage et l'évaporation des condensats. Le thermostat électronique installé dans l'appareil permet de régler, en option, un signal sonore indiquant une température trop élevée ou trop basse.
- L'armoire de refroidissement pour l'assaisonnement est destinée au stockage des produits carnés pendant leur maturation.

4. CARACTÉRISTIQUES ET DONNÉES TECHNIQUES DE L'APPAREIL

Données	PRO SEASONING 461-1055
Dimensions extérieures [mm]	740x830x2055
Charge admissible en rayon [kg]	30
Classe climatique	3
Plage de température [°C]	+2
Poids net [kg]	180
Dégivrage	automatique
Environnement	25°C / 60%HR
Réfrigérant	R290
Type d'agrégat	monobloc
Puissance nominale [W]	500
Puissance nominale de l'éclairage [W]	12
Consommation d'énergie nominale [kWh/24h]	3.6
Alimentation électrique [V/Hz]	230V / 50Hz

5. MARQUES ALPHANUMÉRIQUES POUR LA CLASSE CLIMATIQUE DE L'APPAREIL

- Sur la plaque signalétique de l'appareil - généralement située sur la paroi latérale de la chambre du générateur ou sur le côté extérieur de l'appareil - les classes de climat et de température ont été déterminées à l'aide des caractères alphanumériques. Les tableaux ci-dessous contiennent leur explication.

Classification des produits en fonction de leur température

Classe	Température minimum	Température maximum
L1	-	-15
L2	-	-12
L3	-	-12
M0	-1	4
M1	-1	5
M2	-1	7
H1	1	10
H2	-1	10
S	Classification spéciale	

Environnement - température et humidité

Classe	Température (+/- 1°C)	Humidité (+/- 5%)	Point de rosée
1	16	80	12
2	22	65	15
3	25	60	17
4	30	55	20
5	40	40	24
6	27	70	21

6. EMBALLAGE ET TRANSPORT

- Le fabricant envoie l'appareil avec une palette de transport et sécurisé au moins avec une couverture en plastique. L'appareil doit être transporté en position de fonctionnement, protégé contre le glissement.
- REMARQUE ! Pendant le transport et la manutention, ne pas incliner l'appareil de plus de 45°, car cela pourrait provoquer l'entrée d'huile du compresseur dans le circuit de refroidissement et endommager le compresseur. Dans ce cas, le dispositif doit être maintenu en position de fonctionnement pendant 24 heures avant la mise en service, de cette façon l'huile de lubrification retournera dans le compresseur.
- Lors de la récupération de l'appareil, vérifier que son emballage ne présente pas de traces de dommages causés pendant le transport.

7. ÉTENDUE DE LA LIVRAISON DE L'APPAREIL

- Armoire de refroidissement
- Étagères - 2 pièces /avec une commande standard/ avec guides
- Manuel d'instruction pour le contrôleur
- Manuel d'instructions pour l'appareil



8. INFORMATIONS SUR LES ÉCONOMIES D'ÉNERGIE

- Le réglage de la température recommandé est de 2°C
- Nettoyage régulier du condenseur
- Ne pas ouvrir l'appareil lorsque cela n'est pas nécessaire - l'air qui pénètre à l'intérieur provoque une augmentation de l'humidité, la pénétration de la flore bactérienne qui réduit la qualité du refroidissement, en même temps qu'elle augmente la consommation d'énergie et peut provoquer des changements dans la structure de la viande
- Prévoir un tri à l'intérieur de l'armoire pour minimiser le temps d'ouverture de la porte
- Placez les produits déjà refroidis dans l'armoire pour éviter la surchauffe de l'intérieur de l'armoire.
- Couvrez les aliments humides non seulement pour des raisons d'hygiène, mais aussi pour éviter une augmentation de l'humidité.
- Ne mettez pas de produits trop humides dans l'armoire - séchez les produits avant de les mettre dans l'armoire
- Ne pas remplir inutilement l'appareil
- Ne pas placer l'appareil au soleil ou à proximité de sources de chaleur

9. INSTRUCTIONS GÉNÉRALES CONCERNANT LE FONCTIONNEMENT

- Le fabricant n'est pas responsable des dommages résultant du non-respect des manuels d'instructions.
- L'appareil ne doit pas être utilisé par des enfants ou des personnes handicapées.
- N'utilisez pas l'appareil à l'extérieur lorsqu'il pleut.
- Veuillez vérifier l'intégralité de la livraison - en cas de non-conformité, veuillez le signaler.
- Nous vous recommandons de conserver l'emballage de l'appareil - si cela n'est pas possible, les différents éléments de l'emballage doivent être triés et éliminés.
- L'appareil doit être soigneusement nettoyé avant d'être branché au réseau électrique.
- L'appareil n'est pas destiné à stocker des médicaments ou des matières inflammables.
- Protégez l'appareil contre le basculement, qui peut entraîner la chute des étagères, des produits et même le basculement de l'appareil.
- Il est interdit de laver l'appareil à l'eau courante.
- Avant de brancher l'appareil sur le secteur, placez-le dans un endroit sec et mettez-le à niveau en réglant les pieds.
- Après la mise en marche et avant le premier bas, attendez que l'appareil refroidisse à l'intérieur.
- En cas d'erreur de manipulation ou de dysfonctionnement, il faut éteindre l'appareil à l'aide de l'interrupteur principal, puis débrancher la fiche de l'alimentation électrique.

10. INSTALLATION ET UTILISATION DU DISPOSITIF

- L'appareil ne peut être raccordé au réseau sans un système de protection efficace contre les chocs électriques ! L'appareil est équipé d'un conducteur de protection (PE).
- Avant de brancher l'appareil au réseau, vérifiez la conformité de la tension du réseau avec la tension d'alimentation de l'appareil (les données sont situées sur la plaque signalétique).
- L'appareil doit être raccordé à la prise de courant de manière à ce que la fiche du cordon d'alimentation soit visible et facilement accessible pour son utilisation.
- L'utilisation de rallonges et d'adaptateurs est inacceptable !!!
- L'appareil doit être placé à une distance minimale de 10 cm du mur de la pièce.
- L'appareil doit être alimenté par un circuit basse tension séparé, équipé d'un conducteur de protection et protégé par un fusible ne dépassant pas 10A de type C.
- Si le cordon d'alimentation non détachable est endommagé, il doit être remplacé par le fabricant ou un employé d'un centre de service, ou par une personne qualifiée afin d'éviter tout danger.

- Avant de commencer toute activité d'entretien ou de nettoyage, éteignez l'appareil à l'aide de l'interrupteur principal, puis retirez la fiche de la prise de courant.
- L'appareil démarre lorsque la fiche est connectée à la prise de courant et ensuite en allumant l'interrupteur principal. Lorsque le voyant de l'interrupteur principal s'allume, cela indique le démarrage de l'appareil.
- Toute réparation de l'installation électrique et le remplacement du câble de raccordement ne peuvent être effectués que par un électricien agréé.

11. MAINTENANCE DE L'APPAREIL

- Avant d'effectuer toute opération d'entretien ou de nettoyage, éteignez l'appareil à l'aide de l'interrupteur principal, puis retirez la fiche de la prise ! !! Tous les travaux de réparation et d'entretien doivent être effectués par du personnel autorisé. Il est impératif de sécuriser l'appareil pour éviter qu'il ne soit mis en marche par une personne non avertie.
- Nettoyez l'intérieur de l'appareil avec une éponge humide, mouillée dans de l'eau chaude et/ou un détergent neutre. Rincez et essuyez avec un chiffon doux. N'utilisez pas de produits abrasifs. Nettoyez l'extérieur avec un chiffon doux humidifié à l'eau. Ne pas utiliser de pâtes, de gants de toilette abrasifs, d'eau de Javel ou de vinaigre.
- Le lavage des chambres froides doit être effectué par le personnel à des intervalles permettant de garantir le bon état sanitaire et épidémiologique de l'appareil. Nettoyer le produit avec une solution d'eau et de savon ou du liquide vaisselle.

NOTE!

- L'appareil doit être débranché de la source d'alimentation avant le nettoyage.
- Toutes les réparations ainsi que les travaux d'entretien doivent être effectués par du personnel autorisé et formé.
- Régulièrement, en fonction des conditions environnementales, nettoyez la surface avant du condenseur à l'aide d'une brosse, d'un aspirateur ou d'un compresseur à air comprimé. En cas d'empoussièremment plus important, faites-le plus souvent.
- Il est recommandé d'utiliser des gants de protection lors du nettoyage du condenseur - risque de blessure.

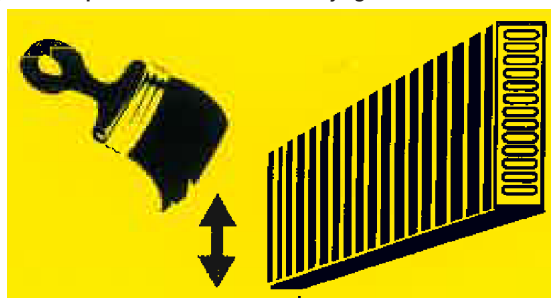

*Le symbole qui indique la nécessité de nettoyer régulièrement le condenseur -
Il est recommandé de le brosser en déplaçant une brosse souple de haut en bas.*

12. CONSEILS UTILES

- En cas de panne de courant, n'essayez pas d'ouvrir la porte.
- Si l'appareil n'est pas utilisé pendant un certain temps, ouvrez légèrement la porte et verrouillez-la dans cette position pour éviter que la porte ne se referme de façon permanente
- S'il est nécessaire de déplacer l'appareil, veillez d'abord à débrancher la fiche d'alimentation, puis assurez-vous que les pieds n'endommagent pas le câble et ne heurtent pas l'obstacle.

13. VUES ÉCLATÉES

Armoire réfrigérée de maturation de viande

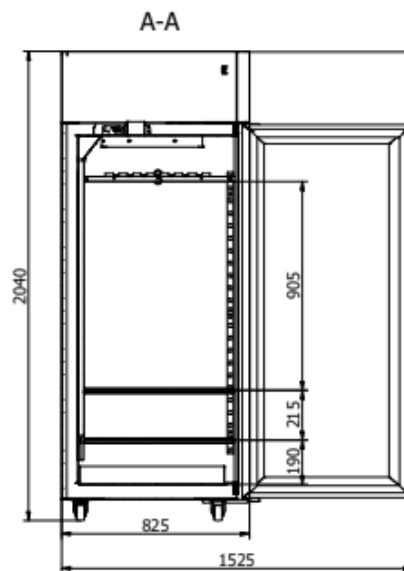
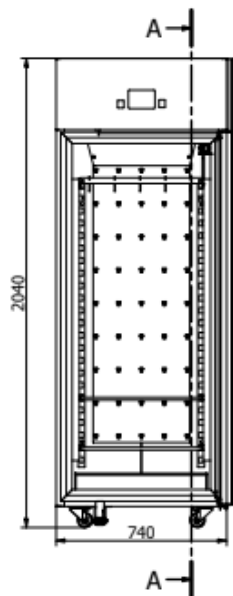
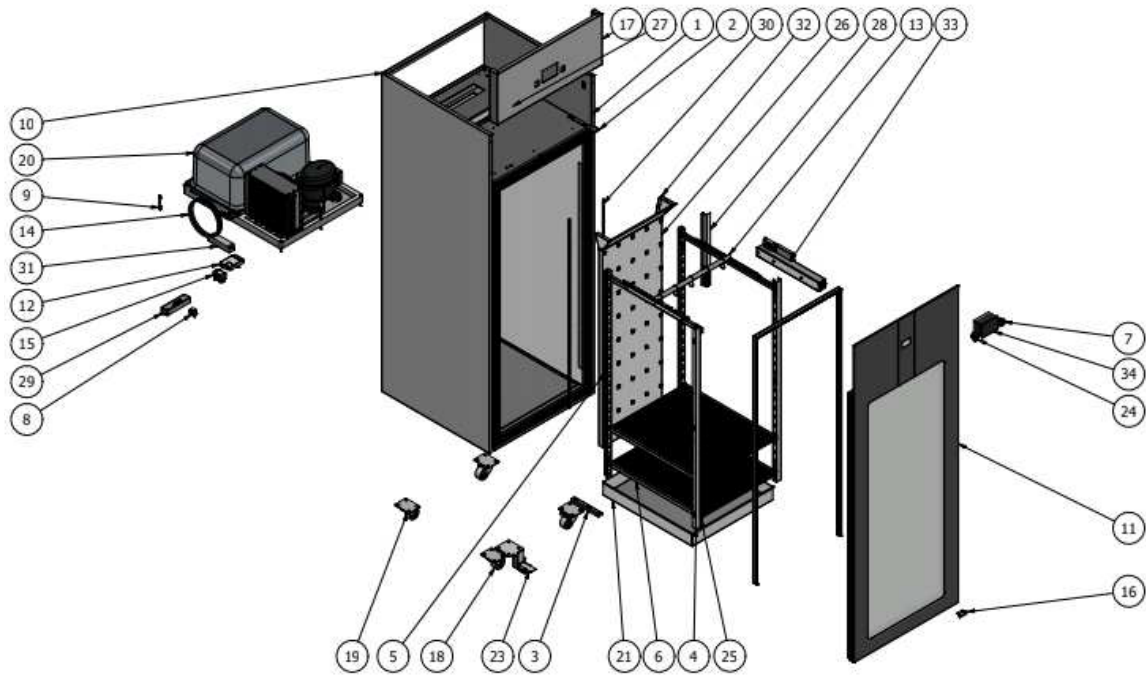

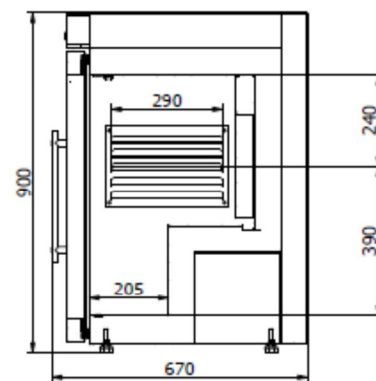
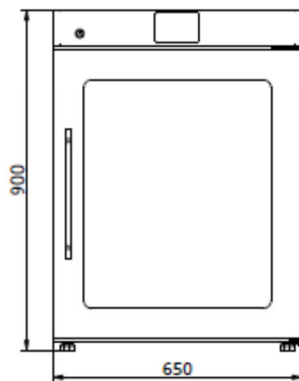
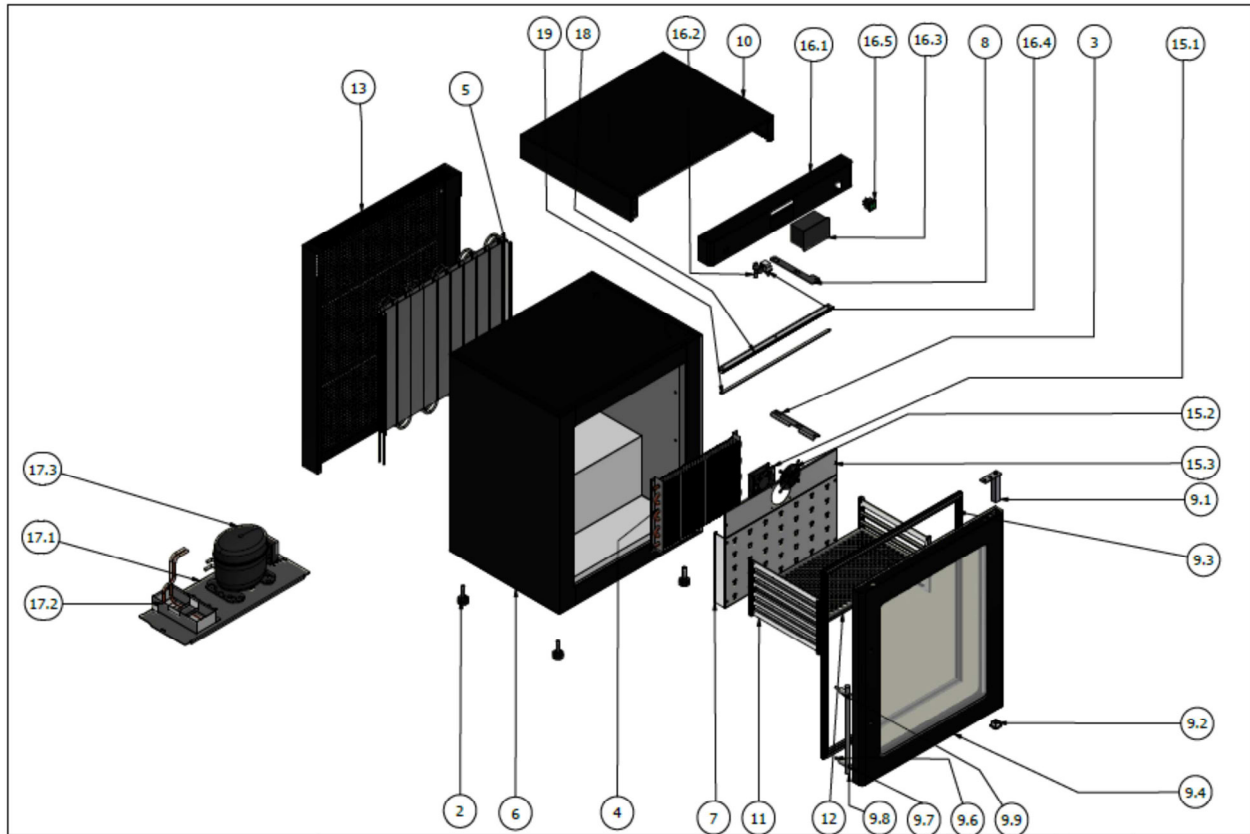

14. SCHÉMAS ÉLECTRIQUES

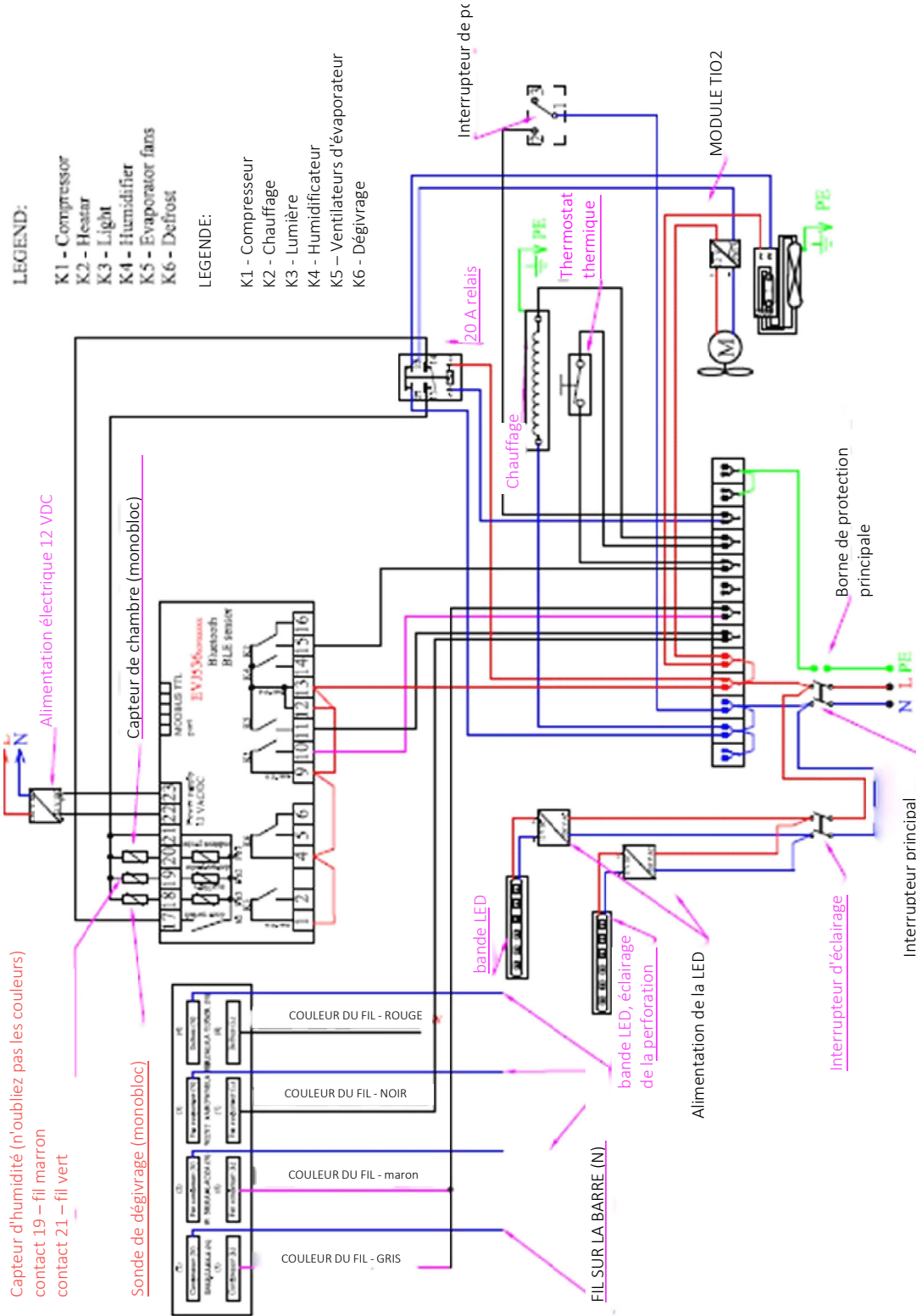

15. CONTRÔLEUR ÉLECTRONIQUE DE TEMPÉRATURE

EVJ536N2

Temperature and humidity controller for seasoning, 2.8 display with touch buttons



1.
 - Régulateur de température et d'humidité pour l'assaisonnement avec 6 cycles (programmes) réalisés au moyen de trois processus avec des paramètres configurables ;
 - Capteur d'humidité (uniquement EVCO EVHTP500) ; Cabinet et capteur auxiliaire.
 - Alimentation électrique 12V AC/DC
 - Affichage de l'horloge en temps réel (RTC) et mémoire pour l'enregistrement des données ainsi que BLE pour la communication avec l'APP EVconnect (Android).
 - Interrupteur de porte ou configurable
 - 6 sorties relais configurables, relais de compresseur 30 A res @ 250 VAC
 - Signalisation sonore d'alarme
 - Port de communication TTL pour l'interface externe optionnelle RS485/RTC, alternative à BLE/LOG (chapitre Première utilisation).

2. DIMENSIONS ET INSTALLATION

Dimensions 111.4 x 76.4 x 48.5 mm ; Montage sur le panneau avant,

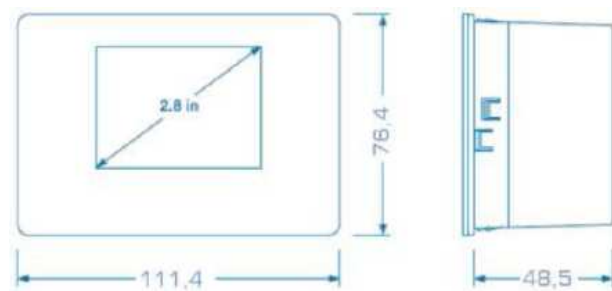

PRÉCAUTIONS RELATIVES À L'INSTALLATION

- L'épaisseur du panneau doit être comprise entre 0,8 et 2,0 mm (1/32 et 1/16 pouce)
- S'assurer que les conditions de travail sont dans les limites spécifiées dans la SPÉCIFICATION TECHNIQUE
- N'installez pas le dispositif à proximité de sources de chaleur, de dispositifs à fort champ magnétique, dans des endroits exposés à la lumière directe du soleil, à la pluie, à l'humidité, à une poussière excessive, à des vibrations mécaniques ou à des chocs.
- L'appareil doit être installé correctement, conformément aux règles de sécurité, afin de garantir une protection adéquate contre le contact avec les parties électriques. Tous les composants de protection doivent être fixés de manière à ce qu'ils ne puissent pas être retirés sans les outils appropriés.

3. CONNEXIONS ÉLECTRIQUES



VOUS DEVEZ CONSIDÉRER QUE

- L'utilisation de câbles ayant une section appropriée correspond à la quantité de courant qui les traverse.
- Pour réduire toute interférence électromagnétique, connectez les câbles d'alimentation aussi loin que possible des câbles de signalisation.
- L'appareil ne supporte pas les capteurs d'humidité 4..20mA 0.10V.

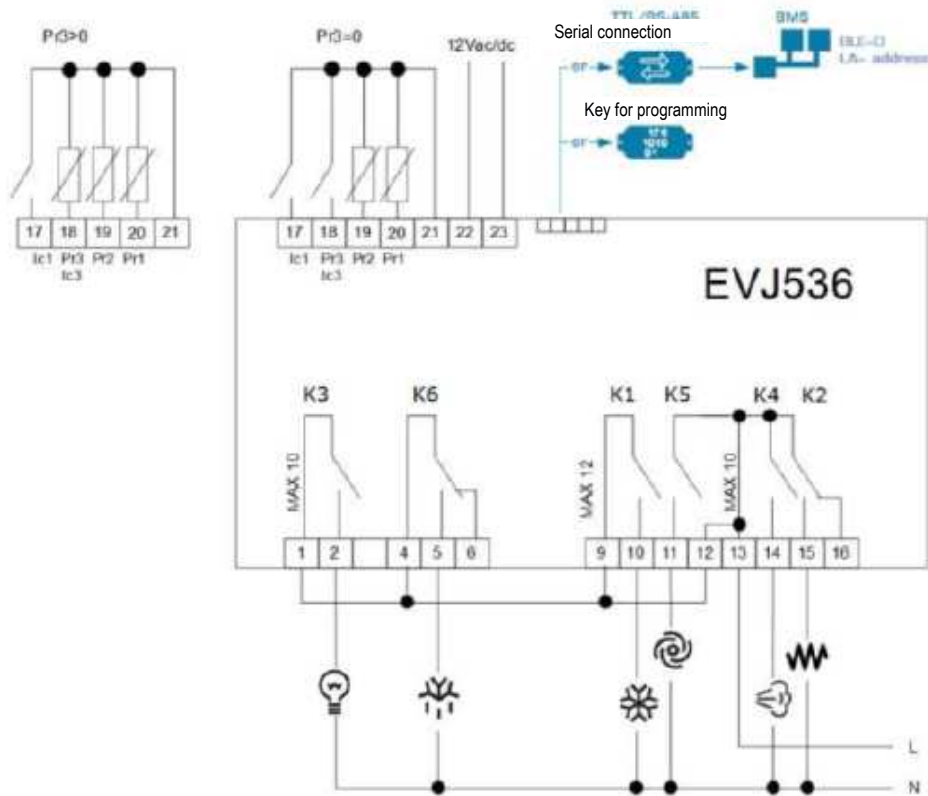

Valeurs fixées par le fabricant

K1 = 30A= compresseur

K2 = 8A= chauffage

K3 = 16A= lumière

K4 = 8A= humidification

K5 = 5A= évaporateur

K6 = fan 8A= dégivrage

Pr1 = Capteur de chambre

Pr2 = Capteur d'humidité EVCO EVHTP500

Pr3 / ic3 Évaporateur / Configurable / Entrée numérique
=

ic1 = Interrupteur de porte ou configurable

PRÉCAUTIONS POUR LA CONNEXION ÉLECTRIQUE

Lorsque vous utilisez des tournevis électriques ou pneumatiques, ajustez le couple de serrage.

Après avoir déplacé l'appareil d'un endroit froid à un endroit chaud, de la condensation peut se produire, attendez une heure avant de connecter l'appareil à l'alimentation électrique.

S'assurer que la tension, la fréquence et la puissance électrique d'alimentation sont dans les limites spécifiées. Voir le chapitre SPÉCIFICATIONS TECHNIQUES.

Avant toute intervention sur le contrôleur, débranchez-le de l'alimentation électrique.

Ne pas utiliser l'appareil comme un dispositif de sécurité.

Pour toute réparation ou information complémentaire, veuillez contacter le réseau de vente EVCO.

4. PREMIÈRE UTILISATION DE L'APPAREIL

1. L'appareil doit être installé conformément aux instructions données dans le chapitre DIMENSIONS ET INSTALLATION.

2. Raccorder l'appareil à l'alimentation électrique conformément au chapitre RACCORDEMENTS ELECTRIQUES. 3.

3. Configurer le dispositif en utilisant les paramètres de configuration : relais uc1..uc6, entrées Pr2 Pr3 et uc1 et uc3 ;

4. Vérifiez ensuite que les autres paramètres sont corrects ;

1. Déconnecter le dispositif de l'alimentation électrique.

6. Effectuez le raccordement électrique conformément au chapitre RACCORDEMENTS ELECTRIQUES sans mettre l'appareil sous tension. 7.

7. Pour connecter le dispositif au connecteur réseau RS-485, connectez l'interface

EVIF22TSX ou EVIF23TSX (avec RTC). La communication en réseau est une alternative à la transmission et au stockage des données locales, il est nécessaire de régler BLE = 0.

8. Mettez l'appareil sous tension.





Mise en service on/off











Si vous appuyez sur le bouton ON-OFF pendant au moins 2 secondes, l'appareil s'allume ou s'éteint.

Lorsque l'appareil est éteint, l'écran affiche l'icône d'arrêt pendant quelques secondes, puis s'éteint pour économiser de l'énergie.

LISEZ CE QUI SUIT : après avoir allumé l'appareil, le réglage recommence automatiquement si le cycle a été lancé avant l'extinction.

5. INTERFACE UTILISATEUR ET FONCTIONS DES BOUTONS PRINCIPAUX

LED	On	Off	Clignotant
	Demande de rafraîchissement Demande de déshumidification	Compresseur éteint	Délai de protection
	Dégivrage		Temporisation du dégivrage Égouttage
	Venti ventilateur de l'évaporateur en marche	Evaporator fan off	Temporisation du démarrage du ventilateur de l'évaporateur Déshumidification, cycles d'humidification

	Demande d'humidification Relais d'humidification		
	Demande de déshumidification Relais de déshumidification		Délai de déshumidification avec compresseur
	Demande de chauffage Relais de chauffage		
HACCP'	Registre des alarmes HACCP		Nouveau registre d'alarme
	Économie d'énergie		
	Maintenance		Connexion à distance
C/F/ %	Unité de mesure		
AUX	Fonction auxiliaire Relais auxiliaire	Le circuit auxiliaire n'est pas actif	
	L'éclairage s'allume à l'aide d'un bouton	Éclairage éteint	L'éclairage s'est allumé à cause d'une porte ouverte
			Alarme active
	Au-dessus du point de consigne Inférieur au point de consigne		
	État du clavier		
	Porte ouverte	Porte fermée	
	Pendant le cycle de fonctionnement	Le cycle ne fonctionne pas	Le cycle est en mode veille, une autre fonction est en cours.

6. COMMANDES ACTIVÉES PAR DES BOUTONS

Les commandes peuvent être activées avec les boutons directement (fonctions supérieures) ou après 2 secondes en fonction du temps (fonctions inférieures MENU-STOP/OFF) :

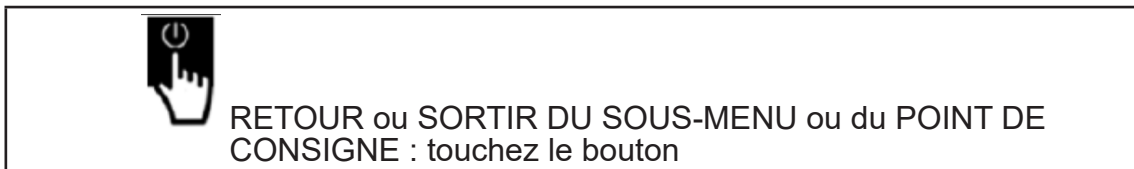
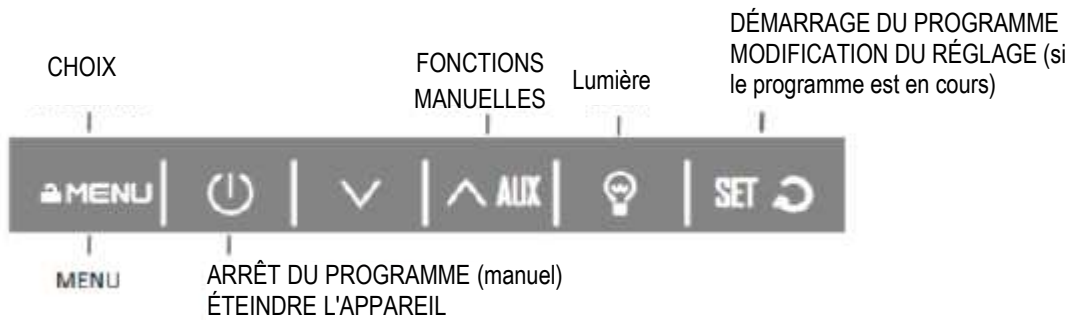

7. FONCTIONS DE LA TOUCHE AUXILIAIRE «AUX»

Les commandes de l'utilisateur sont disponibles après avoir touché le bouton «AUX»



CONFIRMATION: Sélectionnez l'option appropriée à l'aide des boutons fléchés haut et bas, appuyez sur le bouton SET pour confirmer ou sur le bouton

 pour annuler :



Certaines fonctions peuvent être désactivées en répétant la même procédure (économie d'énergie). D'autres fonctions seront poursuivies, selon le processus auquel elles se rapportent, jusqu'à ce qu'elles soient terminées (dégivrage, échange d'air). Certaines fonctions peuvent ne pas être visibles si la fonction d'état de l'appareil est désactivée ou si votre modèle ne prend pas en

charge cette fonction.

Manual defrosting : Effectuez un dégivrage si la sonde d'évaporateur «Pr3 = 5» est installée et si l'état de l'évaporateur le permet. Si la sonde d'évaporation n'est pas configurée, le dégivrage est basé sur un réglage de temps.

Air : Cette fonction provoque des pauses et arrête le réglage lorsque la sortie d'air est en marche.

Next : passe au processus / à la phase suivante (égouttage, déshumidification, assaisonnement) du programme en sautant le compte à rebours chargé à ce moment-là.

Air change : Le reste du processus et le dégivrage ne doivent pas être sautés, mais vous devez suivre vos propres réglages.

Energy saving : Activez la fonction d'économie d'énergie en modifiant le «réglage de la température + différence r4». Pour désactiver cette fonction, répétez l'opération.

Aux : si la sortie auxiliaire est configurée comme commande manuelle.

Appuyez sur le bouton OFF  pour quitter le menu.

8. BOUTON DE COMMANDE POUR L'ÉCLAIRAGE



Appuyez sur ce bouton en alternance avec la commande d'éclairage pour allumer ou éteindre l'éclairage.



L'ouverture de la porte permet d'allumer l'éclairage.

9. PROGRAMMES

La réalisation d'un programme passe par trois processus successifs

1 Goutte à goutte	2 Séchage 6 phases	3 assaisonnement
----------------------	--------------------------	---------------------

Chaque processus ou phase dispose de ses propres points de consigne de température et d'humidité et de ses propres valeurs temporelles. Le réglage se poursuit jusqu'à ce que tous les processus soient terminés et après l'assaisonnement (3), il doit être arrêté manuellement,

10. DÉMARRER LE PROGRAMME



CHOIX DU PROGRAMME

Appuyez sur la touche MENU pour afficher la liste des programmes, sélectionnez un programme à l'aide du curseur à flèche montante ou descendante et appuyez sur la touche SET :

CHANGING SETPOINTS AND TIME SETTINGS BEFORE THE PROGRAM IS STARTED : Pour modifier les points de consigne de température et d'humidité et/ou la durée du processus, appuyez sur le bouton MENU pendant environ 2 secondes et entrez dans le programme sélectionné (voir configuration du programme).

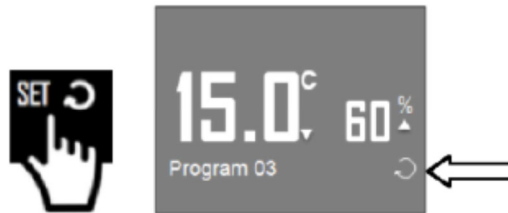

11. CHANGER LE CADRE DU PROCESSUS DE PERFORMANCE (TRAVAIL)

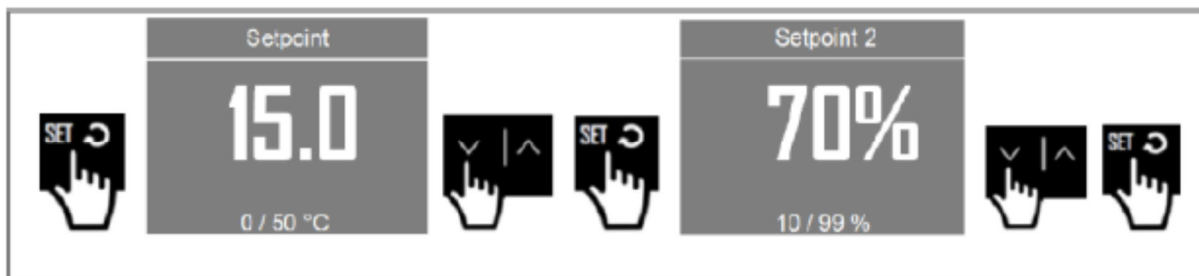

DÉMARRAGE DU CYCLE SÉLECTIONNÉ

1. Après avoir sélectionné le programme, appuyez sur le bouton SET et le cycle démarre : l'icône est allumée.
2. Appuyez sur le curseur vers le haut ou le bas pour modifier la valeur, puis appuyez sur le bouton SET pour confirmer.
3. Humidité SET2 apparaît
4. Appuyez sur le curseur vers le haut ou le bas pour modifier la valeur, puis appuyez sur le bouton SET2 pour confirmer.
5. L'indicateur de temps de traitement apparaît,

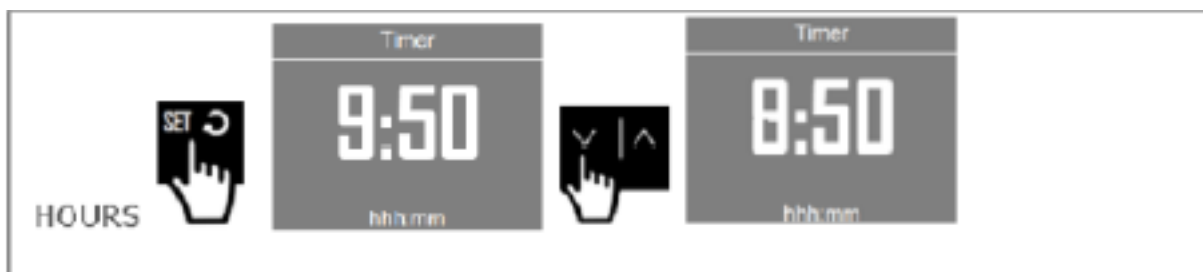

Le programme, le processus et la phase en cours avec le compte à rebours sont affichés en bas de l'écran.

S'il est activé sur l'appareil, vous pouvez modifier les points de consigne et la durée en procédant comme suit :

1. Appuyez sur le bouton SET pour afficher la valeur de la température de consigne avec la plage disponible
2. Appuyez sur le bouton SET et ensuite sur les boutons de curseur vers le haut ou vers le bas pour modifier les heures sur la

- gauche, appuyez sur le bouton SET pour confirmer.
3. Le réglage de l'humidité SET2 apparaît.
 4. Appuyez sur la flèche vers le haut ou vers le bas pour modifier la valeur, puis sur le bouton SET2 pour confirmer.
 5. Le réglage de l'heure du commutateur de processus apparaît.
 6. Appuyez sur le bouton SET puis sur les boutons fléchés vers le haut ou le bas pour modifier les heures sur la gauche, appuyez sur le bouton SET pour confirmer.
 7. Appuyez sur le bouton SET et ensuite sur les boutons de curseur vers le haut ou vers le bas pour modifier les minutes à droite, appuyez sur le bouton SET pour confirmer.

PRODUCTION INDIRECTE : attendez 5 secondes ou appuyez sur le bouton



12. FIN DU PROGRAMME

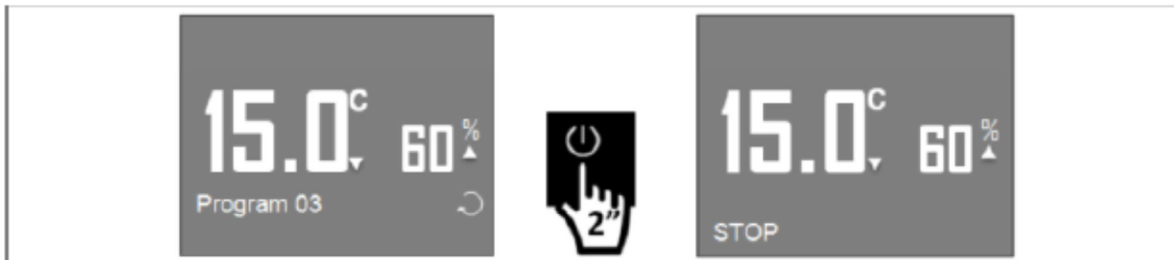

AUTOMATIC END Après que tous les indicateurs de temps du processus 3 se soient écoulés, le cycle est terminé et le mot «END» apparaît en bas, le réglage continue jusqu'à ce qu'il soit arrêté manuellement.

MANUAL STOP est disponible à tout moment, maintenez le bouton OFF enfoncé pour arrêter le cycle, pendant quelques secondes le mot «STOP» apparaît, l'icône du cycle est éteint.

Le même cycle ou un autre programme peut être sélectionné pour le redémarrage.

Tous les événements d'alarme sont affichés en allumant la ligne inférieure de l'écran.

La dernière partie du programme comprend TEMPERATURE et HUMIDITY ALARMS:

Le 3ème processus sur une période de temps

MUTING THE AUDIBLE SIGNAL Vous pouvez réinitialiser le signal d'alarme en appuyant sur le bouton MENU/SET.

LIST OF ACTIVE ALARMS

Toutes les alarmes actives sont également répertoriées dans le SERVICE MENU ALARMS.

LIST OF HACCP ALARM REGISTER

Toutes les alarmes Haccp sont répertoriées dans le registre HACCP SERVICE MENU.

Pour réinitialiser l'icône d'alarme clignotante, saisissez la touche SERVICE MENU:

Remise à zéro de la mémoire de données

Appuyez sur le bouton MENU pendant 2 secondes pour entrer dans la configuration du programme chargé, appuyez sur le bouton SET, puis sélectionnez l'élément avec la flèche du curseur vers le haut ou vers le bas et appuyez sur le bouton SET pour confirmer.

13. ALARMES 



Faulty sensor alarm : un capteur endommagé ou une connexion incorrecte du capteur est représenté par une icône d'alarme et le message d'alarme est disponible sur la ligne inférieure.



Alarme RTC et panne de courant Avec rtc et pour la valeur du paramètre «HrO = 1», l'alarme est enregistrée si elle dure plus longtemps que > A10. Le message d'alarme apparaît sur la ligne inférieure de l'écran, appuyez sur le bouton pour vérifier l'horloge. Appuyez sur le bouton pour vérifier les réglages de l'horloge, puis le message disparaît.

14. MENU DE CONFIGURATION DU PROGRAMME



Les valeurs du programme peuvent également être modifiées par l'utilisateur pendant le cycle en cours. La nouvelle valeur sera chargée si le processus/la phase correspondant(e) n'a pas encore été exécuté(e) ou lorsque le programme suivant est redémarré.

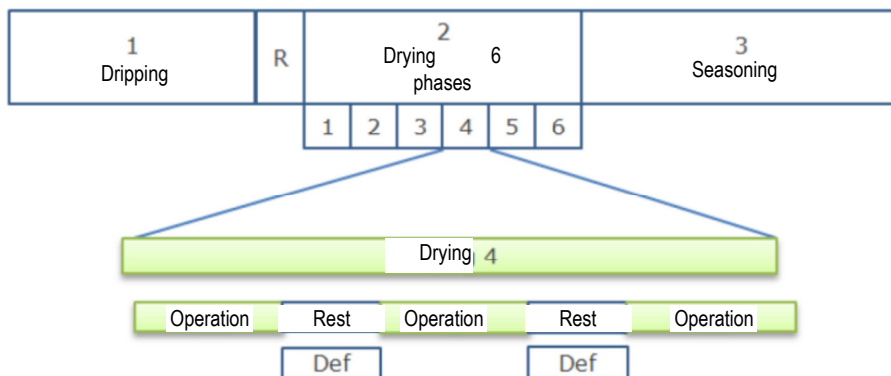

A la fin du processus d'égouttage, il est possible d'activer le temps de repos.

L'ensemble du processus de séchage se déroule en 6 phases au cours desquelles la fonction Travail-Relaxation est disponible. Il est

également possible d'activer le dégivrage pendant la phase de repos !

STRUCTURE DU PROGRAMME 1.6

1 - ÉGOUTTEMENT (*)

DURATION	Hours	0 = ignorer le processus
DISPLAY SETTING	°C/°F	Affichage uniquement
SETTING 1 temperature	°C/°F	Réglage de la température de la chambre de travail
SETTING 2 humidity	%	0 = humidité non ajustée
Low fan speed	Y/N	Vitesse basse du ventilateur activée (ventilateur de l'évaporateur arrêté)
Work - Rest	Y/N	Repos à la fin de la phase d'égouttage

2 - DRYING PHASE (*)

1..6

DURATION	Hours	
SETTING 1 temperature	°C/°F	Réglage de la température de la chambre de travail
SETTING 2 humidity	%	0 = humidité non ajustée
Low fan speed	Y/N	relais de vitesse du ventilateur du ow
Work - Rest	Y/N	Activer la fonction Travail-Relaxation

3 - SEASONING (*)

DURATION	Hours	
SETTING 1 temperature	°C/°F	Réglage de la température de la chambre de travail
SETTING 2 humidity	%	0 = humidité non ajustée
Low fan speed	Y/N	Relais basse vitesse du ventilateur
Work - Rest	Y/N	Activer la fonction Travail-Relaxation

LANGUAGE Permet de sélectionner la langue de fonctionnement. Cette version supporte entièrement l'italien «I» et l'anglais «E».

MENU_SERVICE Utilisé pour la configuration, le service et la maintenance des E/S.

Parameters Pour accéder et configurer les paramètres

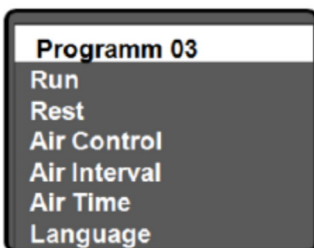

L'intervalle de temps pendant l'exécution du travail. La durée de la phase de repos.

Sélectionnez Changement d'air dans le processus 1..3 (*)

Intervalle d'air ; 0, si >0 = uniquement manuellement

Activez le changement d'air si >0

Les deux phases se dérouleront en fonction des réglages de l'heure. Par défaut, le dégivrage se fait manuellement pour activer l'horloge automatique «d0> 0».



16. DANS LE CAS D'UN LÉGER DYSFONCTIONNEMENT ...

• L'armoire ne refroidit pas - ...

1. Câble cassé?
2. débranché?
3. Fusible déclenché?

• L'armoire n'atteint pas la température programmée

1. Vérifiez le réglage du contrôleur
2. Vérifiez que l'air peut circuler librement
3. Vérifiez que les bouches d'aération ne sont pas couvertes
4. La porte a-t-elle été ouverte trop souvent dans le passé ?

• L'armoire fonctionne trop fort

1. Vérifiez si les pieds sont correctement ajustés
2. Is the cabinet leveled?
3. Does the top insert not touch the wall?
4. Does the cabinet touch other objects?

• Condensation d'humidité sur le cadre

1. En cas de forte humidité et de température élevée, une condensation de la vapeur d'eau contenue dans l'air sur la surface extérieure peut se produire. Il s'agit d'un phénomène physique normal. Retirez l'humidité recueillie à l'aide d'un chiffon sec.

17. GARANTIE GÉNÉRALE ET RÈGLES RESPONSABILITÉ

L2G (adresse complète : L2G 17, Av. du 24 août 1944 - 69960 CORBAS FRANCE) met sur le marché des appareils de refroidissement et de basse température qui répondent aux exigences de sécurité et qui ne mettent pas en danger la sécurité des personnes, des animaux et des biens, à condition qu'ils soient correctement installés, maintenus dans un état technique correct et qu'ils soient utilisés comme prévu.

Le fabricant appose des marques sur les appareils  qui confirment la conformité des appareils avec les dispositions légales en vigueur.

Le fabricant fournit une garantie pour le fonctionnement correct de l'appareil. Les conditions détaillées de la garantie sont spécifiées dans la fiche de garantie.

18. CE QUI N'EST PAS COUVERT PAR LA GARANTIE

• La garantie ne couvre pas:

- les dommages survenus pendant le transport, le chargement et le déchargement (dans ce cas, les réclamations doivent être adressées à l'entreprise qui transporte l'appareil),
- les dommages ou défauts causés par un raccordement et une mise en service incorrects, un manque d'entretien (par exemple, le nettoyage du condenseur),
- les dommages causés par une manipulation inadéquate non conforme au manuel d'utilisation,
- fenêtres, ampoules et lampes fluorescentes

19. ÉLIMINATION DE L'APPAREIL

Si l'appareil ne peut plus être utilisé, veuillez le signaler au fabricant ou le déposer au point de collecte des appareils électriques usagés. L'appareil ne peut pas être éliminé comme déchet municipal.

16. CONFORMITÉ AUX NORMES EN VIGUEUR

Instructions concernant la réglementation DEEE :

Ne pas jeter les appareils électriques avec les déchets municipaux non triés, utiliser des installations de collecte séparées.

Communiquez avec votre administration locale pour obtenir des renseignements sur les systèmes de collecte disponibles.

Si les appareils électriques sont jetés dans des décharges ou des dépotoirs, des substances dangereuses peuvent s'infiltrer dans les eaux souterraines et entrer dans la chaîne alimentaire, ce qui nuit à votre santé et à votre bien-être.

En cas de remplacement d'appareils usagés par des appareils neufs, le revendeur est tenu par la loi de reprendre au moins gratuitement votre appareil usagé pour l'éliminer.

L'appareil est conforme aux normes et directives européennes en vigueur. Si nécessaire, nous vous enverrons la déclaration de conformité correspondante.

17. ÉLIMINATION DES EMBALLAGES

Veillez séparer les matériaux d'emballage en conséquence et les retourner aux points de collecte responsables pour le recyclage et les logements écologiques.



ÉLIMINATION DES APPAREILS

Une fois l'appareil épuisé, jetez-le correctement dans un point de collecte des appareils électriques. Les appareils électriques n'ont pas leur place dans les ordures ménagères.

Votre administration responsable vous indiquera les adresses et les heures d'ouverture des points de collecte. C'est la seule façon de s'assurer que les vieux appareils électroménagers sont éliminés et recyclés de façon appropriée. Merci beaucoup !





CE